

МІНІСТЕРСТВО КУЛЬТУРИ ТА ІНФОРМАЦІЙНОЇ ПОЛІТИКИ УКРАЇНИ

Київський національний університет театру, кіно і телебачення
імені І. К. Карпенка-Карого

ОСВІТНЬО-ПРОФЕСІЙНА ПРОГРАМА

«Режисура балету»

**Першого (бакалаврського) рівня освіти
за спеціальністю 026 Сценічне мистецтво**

галузі знань 02 Культура і мистецтво

**Кваліфікація: Бакалавр сценічного мистецтва за спеціалізацією
режисура балету**

ЗАТВЕРДЖЕНО

Вченою радою

КНУТКІТ імені І. К. Карпенка-Карого

**Голова Вченої ради  /Безгін О.І./
(протокол № 10 від 30 серпня 2022)**

Освітня програма вводиться в дію з 01 вересня 2022

**Ректор  /Кочарян І.С./
(наказ № 133-Д від 31 серпня 2022)**



Київ - 2022

ЛИСТ ПОГОДЖЕННЯ
освітньо-професійної програми
«Режисура балету»

Галузь знань	<u>02 Культура і мистецтво</u>
Спеціальність	<u>026 Сценічне мистецтво</u>
Рівень вищої освіти	<u>перший (бакалаврський)</u>
Кваліфікація	<u>бакалавр сценічного мистецтва</u>

Гарант освітньо-професійної програми

Фількевич Галина Миколаївна,

кандидат мистецтвознавства, доцент

(підпис)

Розробники освітньо-професійної програми

1 Старостін Юрій Олександрович,

завідувач кафедри, заслужений діяч мистецтв України,
доцент

(підпис)

2 Михалевич Тетяна Петрівна,

заслужена артистка України, доцент

(підпис)

Рецензенти освітньо-професійної програми

1 Вантух Мирослав Михайлович,

генеральний директор-художній керівник Національного заслуженого академічного ансамблю танцю України ім. П. Вірського, директор хореографічної школи при НЗААТУ ім. П. Вірського, народний артист України, професор, Герой України.

2 Боровик Тетяна Василівна,

головний балетмейстер Київського академічного театру опери і балету для дітей та юнацтва, народна артистка України.

3 Яременко Віктор Анатолійович,

балетмейстер-постановник Національної опери України імені Т.Г. Шевченка, народний артист України.

Розглянуто на засіданні кафедри хореографії та пластичного виховання
(Протокол № 8 від 29 серпня 2022)

Завідувач кафедри: Ю.О. Старостін

(підпис)

Погоджено

Декан Факультету театрального мистецтва

Білан В.В.

Начальник методичного відділу
із забезпечення якості освіти

Жицька Т.В.

Затверджено

Вченою радою КНУТКІТ імені І. К. Карпенка-Карого
(Протокол № 10 від 30 серпня 2022)

Голова Вченої ради

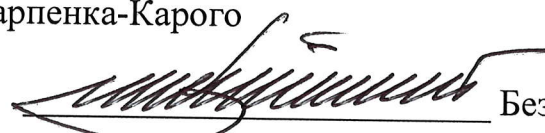
Безгін О.І.

Проректор з науково-педагогічної роботи

Кратт О.А.

ПЕРЕДМОВА

Освітньо професійна програма «Режисура балету» спрямована на формування професійних компетентностей здобувачів вищої освіти для здійснення балетмейстерської, виконавської, педагогічної діяльності відповідно до сучасних вимог мистецтва хореографії та мистецької освіти.

Освітньо-професійна програма «Режисура балету» розроблена на підставі Закону України «Про вищу освіту» та Стандарту вищої освіти першого (бакалаврського) рівня галузі знань 02 «Культура і мистецтво» спеціальності 026 «Сценічне мистецтво», затвердженого і введеного в дію наказом МОН України від 30.06.2021 № 741.

Програма містить обов'язковий і вибіркові блоки дисциплін, визначає форми, що спрямовані на контроль якості засвоєння знань здобувачами вищої освіти та демонструє послідовний навчальний процес оволодіння здобувачами вищої освіти комплексом фундаментальних загальних та спеціальних компетентностей.

ОПП «Режисура балету» заснована на компетентнісному підході та узгоджена з алгоритмами набуття вищої освіти в рамках Болонського процесу.

Потенційними користувачами ОПП «Режисура балету» є науково-педагогічний склад, здобувачі вищої освіти КНУТКіТ імені І. К. Карпенка-Карого, а також стейкхолдери.

Програма відповідає першому (бакалаврському) рівню вищої освіти та шостому кваліфікаційному рівню за Національною рамкою кваліфікацій України.

Освітньо-професійна програма «Режисура балету» розвиває перспективи як українського, так і світового хореографічного мистецтва, забезпечує підготовку висококваліфікованих фахівців художньо-творчої та балетмейстерської ланок, педагогів сценічного мистецтва. Програма виконується в активному творчому середовищі і скерована на інтеграцію українського хореографічного мистецтва у світове.

**1. Профіль освітньої програми
зі спеціальності № 026 «Сценічне мистецтво»
(за освітньо-професійною програмою «режисура балету»)**

1 – Загальна інформація	
Повна назва вищого навчального закладу та структурного підрозділу	Київський національний університет театру кіно і телебачення імені І. К. Карпенка-Карого. Кафедра хореографії та пластичного виховання
Ступінь вищої освіти та назва кваліфікації мовою оригіналу	Перший (бакалаврський) ступінь Освітня кваліфікація: бакалавр сценічного мистецтва Професійна кваліфікація: режисер балету, педагог-хореограф
Офіційна назва освітньої програми	Режисура балету
Тип диплому та обсяг освітньої програми	Диплом бакалавра – одиничний, 240 кредитів ЄКТС, термін навчання 3 роки 10 місяців
Наявність акредитації	Акредитовано відповідно до рішення акредитаційної комісії від 12 червня 2018 р. протокол №130 (наказ МОН України від 20.06.2018 № 662).
Цикл / рівень	НРК України – 6 рівень, FQ-EHEA – перший цикл, EQF-LLL – 6 рівень
Передумови	На базі повної загальної середньої освіти з терміном навчання 11 років, повної загальної середньої освіти з терміном навчання 12 років, повної загальної середньої освіти з рівнем знань в обсязі освітньої програми молодшого спеціаліста зі спеціальності 026 «Сценічне мистецтво» (або музичної чи іншої спорідненої середньої спеціалізованої освіти)
Мова(и) викладання	Українська
Термін дії освітньої програми	Програма впроваджена в 2022 р., акредитована на 5 років.
Інтернет-адреса постійного розміщення опису освітньої програми	www.knutkt.com.ua
2 – Мета освітньої програми	
<p>Забезпечити підготовку бакалаврів в галузі 02 Культура і мистецтво, 026 Сценічне мистецтво.</p> <p>Надати студентам знання в галузі театрального мистецтва з акцентом на практичних навиках самостійної творчої діяльності; підготувати випускників для створення та участі у творчому процесі реалізації мистецької ідеї шляхом інтерпретації, демонстрації, постановки твору сценічного мистецтва. Випускники готуються до художньо-творчої, виконавської та культурно-просвітницької діяльності.</p>	
3 - Характеристика освітньої програми	
Предметна область (галузь знань, спеціальність, спеціалізація (за наявності))	Освітньо-професійна програма «Режисура балету» першого (бакалаврського) рівня освіти галузі знань 02 «Культури і мистецтва» спеціальності 026 «Сценічне мистецтво» передбачає підготовку фахівців зі спеціалізації режисура балету. Програма включає знання історії та теорії сценічного мистецтва та виробництва в обсязі, необхідному для виконавської (творчо-виробничої), асистентської, експертно-консультаційної, популяризаторської діяльності. Сфера сценічного мистецтва – унікальна та універсальна модель пізнання світу, людської

	<p>комунікації. Синтетична природа сценічного мистецтва робить його мультикультурним та міждисциплінарним явищем. У сценічному дійстві використовуються виражальні засоби всіх основних видів мистецтва. Це також мистецтво колективне, що потребує чіткою взаємодії та порозуміння різних творчих особистостей.</p> <p>Об'єктом вивчення й професійної діяльності бакалаврів постають особливості та механізми (методи, методики, техніка та технології) створення (здуму), реалізації та демонстрації (показу, презентації) продукту (твору) сценічного мистецтва, а також співвідношення художньої ідеї та її втілення у сценічному творі в соціальному, культурному та історичному контекстах.</p> <p>Метою навчання є підготовка випускників для створення та участі у творчому процесі реалізації мистецької ідеї шляхом інтерпретації, демонстрації, постановки твору сценічного мистецтва. Випускники готуються до таких видів професійної діяльності:</p> <ul style="list-style-type: none"> - художньо-творча та культурно-просвітницька; - виконавська; - організаційно-управлінська.
Орієнтація освітньої програми	Освітньо-професійна програма «Режисура балету» орієнтована на здобуття знань та професійну підготовку у сфері історії, теорії сценічного мистецтва, на професійну підготовку у сфері хореографічного мистецтва та на здобуття навичок у сфері творчої роботи в мистецьких установах.
Основний фокус освітньої програми та спеціалізації	Спеціальна освіта в галузі 02 культура і мистецтво 026 Сценічне мистецтво Спеціальна лінія програми має одну спеціалізацію - режисура балету
Особливості програми	Освітня програма містить навчальну, виробничу та переддипломну практику, має широкий спектр вибіркових навчальних дисциплін. Програма розвиває перспективи як українського так і світового хореографічного мистецтва, забезпечує підготовку висококваліфікованих фахівців художньо-творчої та виконавської ланок, педагогів сценічного мистецтва. Програма виконується в активному творчому середовищі і скерована на інтеграцію українського хореографічного мистецтва у світове, заохочуються участь у міжнародних конференціях / фестивалях.
4 – Придатність випускників до працевлаштування та подальшого навчання	
Придатність до працевлаштування	Професійна діяльність у галузі культури і мистецтва, освіти та дотичних до них сферах державної та недержавної форм власності. Фахівець здатний обіймати посади за Національним класифікатором України «Класифікатор професій» ДК 003:2010: - артист балету; - репетитор з балету; - асистент балетмейстера; - балетмейстер; - балетмейстер-постановник, керівник танцювального колективу; - хореограф;

	- викладач хореографічних дисциплін.
Подальше навчання	Випускники мають право продовжувати освіту на другому (магістерському) рівні
5 – Викладання та оцінювання	
Викладання та навчання	Комбінація лекцій, семінарських занять, індивідуальних, практичних та самостійних занять із розв'язування виконавських проблем творчих проєктів, дослідницькі роботи, підготовка кваліфікаційної роботи бакалавра.
Оцінювання	Оцінювання навчальних досягнень студентів здійснюється за системою ECTS. <i>Поточний контроль:</i> усне та письмове опитування, тестування, захист індивідуальних завдань. <i>Підсумковий контроль:</i> екзамени та заліки з урахуванням накопичених балів поточного контролю. <i>Атестація здійснюється у формі демонстрації творчого проєкту.</i> Це творча робота (проєкт) студента, яку він реалізовує самостійно і демонструє прилюдно, а також супроводжує пояснювальною запискою.
6 – Програмні компетентності	
Інтегральна компетентність	Здатність розв'язувати складні спеціалізовані задачі у сфері сценічного мистецтва із застосуванням теорій та методів мистецтвознавства, театральної педагогіки, психології творчості, культурології.
Загальні компетентності (ЗК)	ЗК01. Здатність реалізувати свої права і обов'язки як члена суспільства, усвідомлювати цінності громадянського (вільного демократичного) суспільства та необхідність його сталого розвитку, верховенства права, прав і свобод людини і громадянина в Україні. ЗК02. Здатність зберігати та примножувати моральні, культурні, наукові цінності і досягнення суспільства на основі розуміння історії та закономірностей розвитку предметної області, її місця у загальній системі знань про природу і суспільство та у розвитку суспільства, техніки і технологій. ЗК03. Здатність застосовувати знання у практичних ситуаціях. ЗК04. Здатність спілкуватися державною мовою як усно, так і письмово. ЗК05. Здатність спілкуватися іноземною мовою. ЗК06. Здатність використовувати інформаційні і комунікаційні технології. ЗК07. Здатність до абстрактного мислення, аналізу та синтезу. ЗК08. Здатність бути критичним і самокритичним. ЗК09. Здатність до адаптації та дії в новій ситуації. ЗК10. Здатність мотивувати людей та рухатися до спільної мети. ЗК11. Здатність використовувати методи і засоби пізнання, навчання і самоконтроля для власного інтелектуального розвитку, підвищення культурного рівня, професійної компетенції, морального і фізичного самовдосконалення. ЗК12. Здатність висловлювати власні обґрунтовані і аргументовані погляди на сучасний стан і перспективи розвитку мистецтва.
Спеціальні (фахові, предметні) компетентності (СК)	СК01. Здатність генерувати задум та здійснювати розробку нової художньої ідеї та її втілення у творі сценічного мистецтва. СК02. Здатність до творчого сприйняття світу та його відтворення у художніх сценічних образах.

- СК03. Здатність до ефективної діяльності у колективі в процесі створення сценічного твору, керівництва роботою і / або участі у складі творчої групи в процесі його підготовки.
- СК04. Здатність до публічної презентації результату своєї творчої (інтелектуальної) діяльності.
- СК05. Здатність до оперування специфічною системою виражальних засобів при створенні та виробництві сценічного твору.
- СК06. Здатність до розуміння та оцінювання актуальних культурно-мистецьких процесів.
- СК07. Здатність оперувати новітніми інформаційними й цифровими технологіями в процесі реалізації художньої ідеї, осмислення та популяризації творчого продукту.
- СК08. Здатність до критичного аналізу, оцінки та синтезу нових складних ідей у творчо-виробничій сценічній діяльності.
- СК09. Здатність до спілкування з широкою професійною та науковою спільнотою та громадськістю з питань сценічного мистецтва та виробництва, до взаємодії із представниками інших творчих професій.
- СК10. Здатність передавати знання про сценічне мистецтво та практичний досвід фахівцям і нефахівцям.
- СК11. Здатність вільно орієнтуватися у напрямках, стилях, жанрах та видах сценічного мистецтва, творчій спадщині видатних майстрів.
- СК12. Здатність застосовувати теорію та сучасні практики хореографічного мистецтва, усвідомлення його як специфічного творчого відображення дійсності, проектування художньої реальності в хореографічних образах.
- СК13. Здатність використовувати в своїй професійній діяльності основні принципи роботи зі сценічним простором, користуватися виразними засобами сценографії.
- СК14. Здатність оперувати професійною термінологією в сфері фахової хореографічної діяльності (виконавської, викладацької, балетмейстерської та організаційної).
- СК15. Здатність збирати, обробляти, аналізувати, синтезувати та інтерпретувати художню інформацію з метою створення хореографічної композиції.
- СК16. Здатність здійснювати репетиційну діяльність, ставити та вирішувати професійні завдання, творчо співпрацювати з учасниками творчого процесу.
- СК17. Здатність до роботи із мистецтвознавчою літературою, аналізу творів літератури і мистецтва із застосуванням професійної термінології.
- СК18. Здатність вільно орієнтуватися в напрямках, стилях, жанрах відповідної галузі світового й українського хореографічного мистецтва.
- СК19. Здатність орієнтуватися в історії різних видів мистецтва, розуміти можливість їх застосування в синтетичному сценічному творі (проекті).
- СК20. Здатність до аналізу музичного матеріалу як у клавірі, так і в партитурі, необхідного для здійснення творчих задумів.

- ПР01. Визначати взаємозв'язок цінностей громадянського суспільства із засадами розвитку сфери культури й мистецтва в Україні.
- ПР02. Мати концептуальні наукові та практичні знання у сфері сценічного мистецтва.
- ПР03. Вільно спілкуватися з професійних питань державною та іноземною мовами усно і письмово.
- ПР04. Здійснювати пошук необхідної інформації у професійній літературі, в мережі Інтернет та інших джерелах.
- ПР05. Застосовувати сучасні цифрові технології та спеціалізоване програмне забезпечення до розв'язання відповідних задач професійної діяльності у сфері сценічного мистецтва.
- ПР06. Аналізувати проблемні ситуації й приймати обґрунтовані рішення для їх розв'язання.
- ПР07. Генерувати та концептуалізувати художню ідею та твір.
- ПР08. Обирати, аналізувати та інтерпретувати художній твір для показу (демонстрації), самостійно обирати критерії для його оцінки.
- ПР09. Співвідносити мистецькі ідеї та твори із соціальним, культурним та історичним контекстом для глибшого їх розуміння.
- ПР10. Обирати оптимальні художньо-виражальні та технічні засоби відтворення креативного задуму при реалізації сценічного твору (проекту).
- ПР11. Розуміти сценічне мистецтво як художній та соціокультурний феномен, знати специфічні відмінності художньої мови театру та перформативних мистецтв.
- ПР12. Організовувати, планувати та провадити театральнопедagogічну діяльність.
- ПР13. Знати основні етапи (епохи, стилі, напрямки) у розвитку театру, літератури, образотворчого мистецтва, музики, кіно; основні факти про видатних особистостей у сфері мистецтва; класифікувати види та жанри сценічного мистецтва.
- ПР14. Самостійно ідентифікувати напрями та концепції сценічного мистецтва у контексті сучасного художнього життя.
- ПР15. Аналізувати та оцінювати досягнення художньої культури, твори літератури та мистецтва з урахуванням історичного контексту. Здійснювати аргументований критичний аналіз творів сценічного мистецтва. Виявляти тенденції розвитку сучасного мистецько-художнього процесу.
- ПР16. Визначати творчі можливості та перспективи особистого розвитку, здійснювати психологічну саморегуляцію.
- ПР17. Аналізувати та враховувати естетичні запити глядачів.
- ПР18. Знати основні закони психології творчості.
- ПР19. Управляти складною професійною діяльністю у сфері сценічного мистецтва з урахуванням правових, економічних та етичних аспектів.
- ПР20. Організовувати та керувати професійним розвитком осіб та груп, розробляти та реалізовувати творчі проекти.
- ПР21. Презентувати результати професійної діяльності та проектів у сфері сценічного мистецтва, доносити до фахівців і нефакхівців інформацію, ідеї, проблеми, рішення, аргументацію та власний досвід.

	<p>ПР22. Брати участь у розробці й реалізації просвітницьких проектів, спрямованих на популяризацію історичних досягнень українського й світового хореографічного мистецтва, пропагувати високохудожні витвори сучасного мистецтва.</p>
8 – Ресурсне забезпечення реалізації програми	
Кадрове забезпечення	До викладацької роботи зі студентами залучаються викладачі, які мають досвід роботи в професійних мистецьких закладах, творчі досягнення в галузі культури та мистецтва, наукові або почесні звання.
Матеріально-технічне забезпечення	Спеціально обладнані навчальні, сценічні, тренінгові, танцювальні аудиторії; аудіовізуальні технічні засоби.
Інформаційне та навчально-методичне забезпечення	Сучасні універсальні та спеціалізовані інформаційні системи (інформаційно-комунікаційні, інформаційно-пошукові, інформаційно-аналітичні) та інші програмні продукти, навчально-методична література.
9 – Академічна мобільність	
Національна кредитна мобільність	Програма передбачає та потребує узгодження із програмами інших українських навчальних закладів, є готовою та спрямованою на таку узгодженість у контексті розвитку напрямку національної кредитної мобільності.
Міжнародна кредитна мобільність	Програма передбачає та потребує узгодження із програмами інших країн, є готовою та спрямованою на таку узгодженість у контексті розвитку напрямку міжнародної кредитної мобільності.
Навчання іноземних здобувачів вищої освіти	Навчання іноземних громадян на базі повної загальної середньої освіти можливе за умови достатнього володіння українською мовою та на підставах, визначених чинним законодавством України.

2. Перелік компонент освітньо-професійної програми та їх логічна послідовність

2.1. Перелік компонент ОПП

Код н/д	Компоненти освітньої програми (навчальні дисципліни, курсові проекти (роботи), практики, кваліфікаційна робота)	Кількість кредитів	Форма підсумк. контролю
1	2	3	4
Обов'язкові компоненти ОПП			
ОК 1	Історія та культура України	5	екзамен
ОК 2	Естетика	3	екзамен
ОК 3	Філософія	3	екзамен
ОК 4	Українська мова	3	екзамен
ОК 5	Іноземна мова	5	екзамен
ОК 6	Історія театру	7	екзамен
ОК 7	Історія образотворчого мистецтва	3	екзамен
ОК 8	Історія музики	3	екзамен
ОК 9	Історія костюму та побуту	3	залік
ОК 10	Мистецтво балетмейстера	40	екзамен
ОК 11	Методика викладання класичного танцю	24	екзамен
ОК 12	Методика викладання історико-побутового танцю	10	залік
ОК 13	Історія хореографічного мистецтва	12	екзамен
ОК 14	Режисура театру	6	екзамен

ОК 15	Методика викладання народно-сценічного та українського народного танцю	20	екзамен
ОК 16	Форми сучасної хореографії	14	екзамен
ОК 17	Основи балетного клавiру та партитури	4	екзамен
ОК 18	Навчальна практика	3	залік
ОК 19	Виробнича практика	3	залік
ОК 20	Переддипломна практика	6	залік
ОК 21	Керівництво творчим проєктом та підсумкова атестація	3	екзамен
Загальний обсяг обов'язкових компонент:		180	
Вибіркові компоненти ОПП			
<i>Вибірковий блок 1</i>			
ВБ 1.1	Українська мова професійного спрямування	3	екзамен
ВБ 1.2	Історія української літератури	3	залік
ВБ 1.3	Історія зарубіжної літератури	3	залік
ВБ 1.4	Історія світового кіно	3	залік
ВБ 1.5	Правознавство	3	залік
ВБ 1.6	Інформатика	3	залік
ВБ 1.7	Основи сценічного руху	6	екзамен
ВБ 1.8	Основи сценічного бою	6	екзамен
ВБ 1.9	Теорія музики	6	екзамен
ВБ 1.10	Мистецтво репетитора	14	залік
ВБ 1.11	Сценографія	5	залік
ВБ 1.12	Грим	5	залік
<i>Вибірковий блок 2</i>			
ВБ 2.1	Ділова українська мова	3	екзамен
ВБ 2.2	Тенденції розвитку сучасної української літератури	3	залік
ВБ 2.3	Сучасна світова література	3	залік
ВБ 2.4	Історія українського кіно	3	залік
ВБ 2.5	Психологія творчості	3	залік
ВБ 2.6	Сучасні інформаційні технології	3	залік
ВБ 2.7	Пластична культура	6	екзамен
ВБ 2.8	Сценічне фехтування	6	екзамен
ВБ 2.9	Гра на музичних інструментах	6	екзамен
ВБ 2.10	Основи роботи з партнером	14	залік
ВБ 2.11	Обладнання сцени	5	залік
ВБ 2.12	Мистецтво пастижера	5	залік
Загальний обсяг вибірових компонент		60	
ЗАГАЛЬНИЙ ОБСЯГ ОСВІТНЬОЇ ПРОГРАМИ		240	

2.1. СТРУКТУРНО-ЛОГІЧНА СХЕМА ОПП. ВИБІРКОВИЙ БЛОК 1

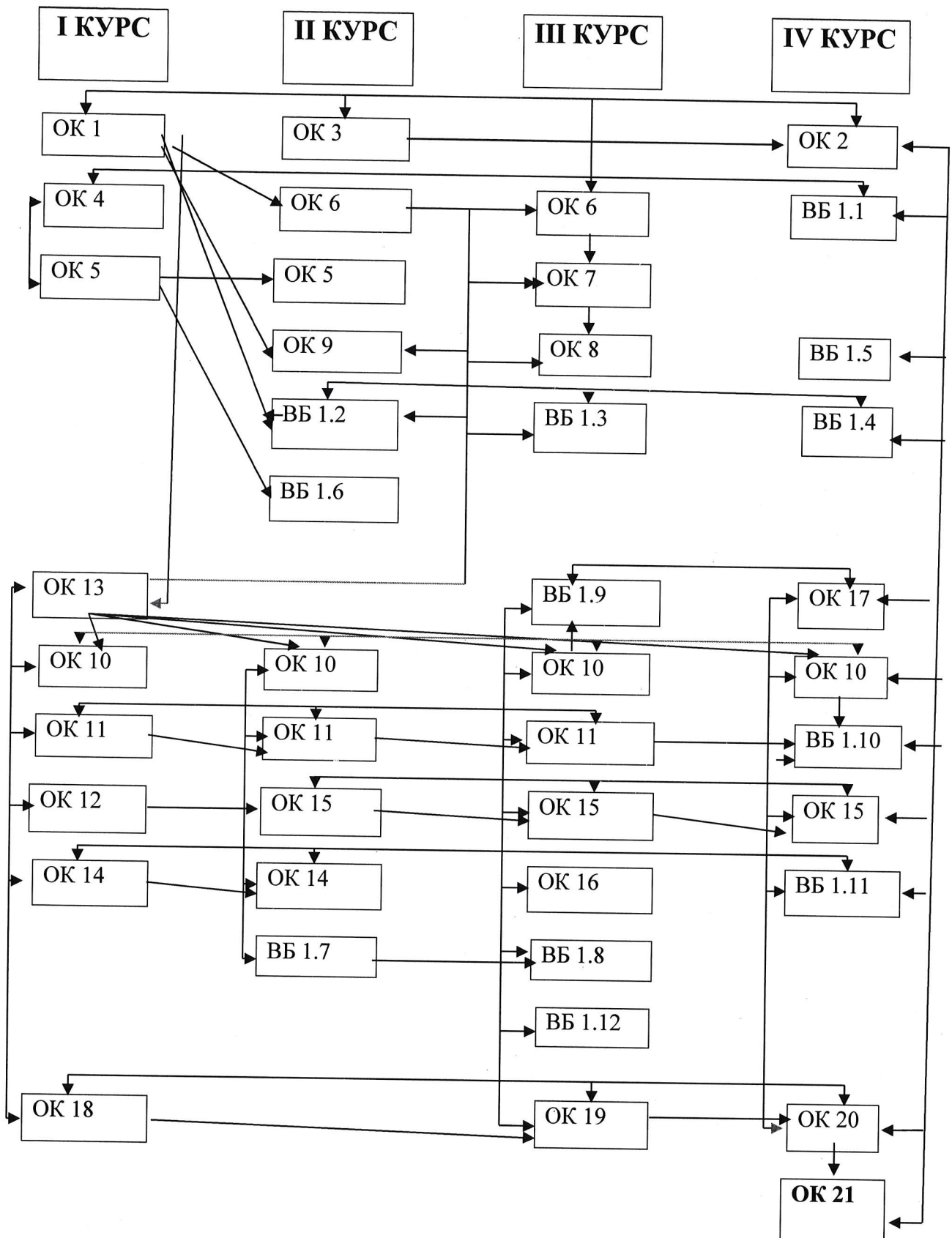

2.2. СТРУКТУРНО-ЛОГІЧНА СХЕМА ОПП. ВИБІРКОВИЙ БЛОК 2

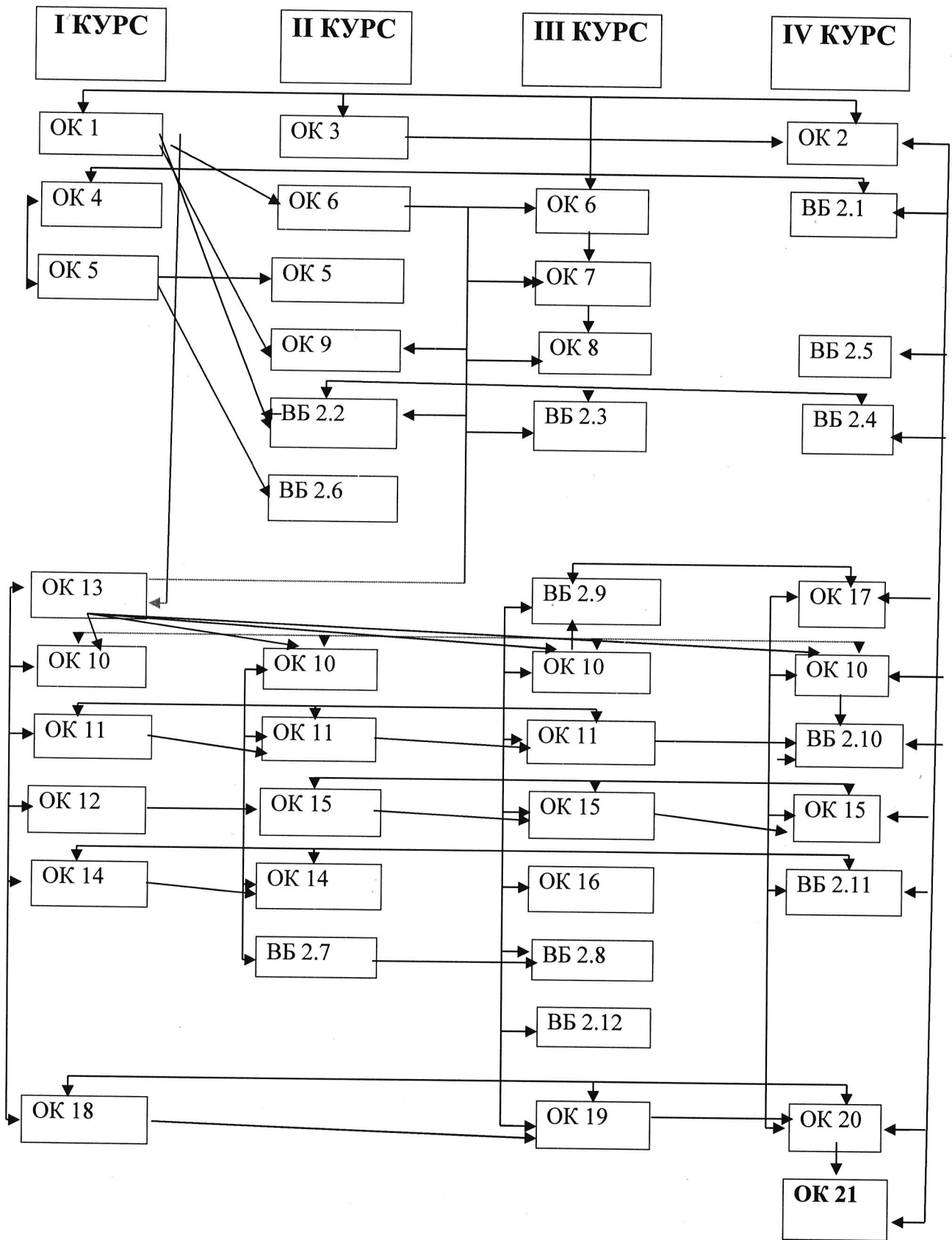

3. Форма атестації здобувачів вищої освіти

Атестація випускників освітньо-професійної програми спеціальності № 026 «Сценічне мистецтво» проводиться у формі публічної демонстрації творчого проєкту. Це творча робота (проєкт) студента, яку він реалізовує самостійно і демонструє прилюдно, а також супроводжує аналітичною запискою (науковим обґрунтуванням концепції проєкту, методики тощо). Атестація здійснюється відкрито і публічно та завершується видачею документу встановленого зразка про присудження йому ступеня бакалавр із присвоєнням кваліфікації:

- **бакалавр сценічного мистецтва за освітньо-професійною програмою «режисура балету», професійна кваліфікація - режисер балету, педагог-хореограф**

