

МІНІСТЕРСТВО КУЛЬТУРИ ТА ІНФОРМАЦІЙНОЇ ПОЛІТИКИ УКРАЇНИ

Київський національний університет театру, кіно і телебачення
імені І. К. Карпенка-Карого

ОСВІТНЬО-ПРОФЕСІЙНА ПРОГРАМА

«Мистецтво балету»

Першого (бакалаврського) рівня освіти
за спеціальністю 026 Сценічне мистецтво
галузі знань 02 Культура і мистецтво

Кваліфікація: Бакалавр сценічного мистецтва за спеціалізацією
мистецтво балету

ЗАТВЕРДЖЕНО

Вченою радою

КНУТКІТ імені І. К. Карпенка-Карого

Голова Вченої ради  Безгін О.І./
(протокол № 10 від 30 серпня 2022)

Освітня програма вводиться в дію з 01 вересня 2022



Ректор  /Кочарян І.С./
(наказ № 133-Д від 31 серпня 2022)

Київ - 2022

ЛИСТ ПОГОДЖЕННЯ
освітньо-професійної програми
Мистецтво балету

Галузь знань 02 Культура і мистецтво
Спеціальність 026 Сценічне мистецтво
Рівень вищої освіти перший (бакалаврський)
Кваліфікація бакалавр сценічного мистецтва за спеціалізацією мистецтво балету

Гарант освітньо-професійної програми

Михалевич Тетяна Петрівна,
доцент, заслужена артистка України

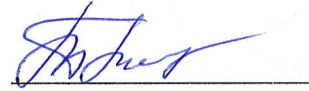

Розробники освітньо-професійної програми

1 Михалевич Тетяна Петрівна,

доцент, заслужена артистка України

2 Старостін Юрій Олександрович,

завідувач кафедри хореографії та пластичного виховання,

доцент, заслужений діяч мистецтв України

3 Фількевич Галина Миколаївна,

кандидат мистецтвознавства,

доцент кафедри музичного виховання

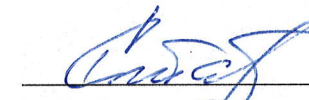

Рецензенти освітньо-професійної програми

1 Вовкун Василь Володимирович,

кандидат культурології, професор, народний артист України, художній керівник Львівської національної опери

2 Коломієць В'ячеслав Анатолійович,

заслужений працівник культури України, директор Коледжу хореографічного мистецтва «Київська муніципальна академія танцю імені Серґа Лифаря»

3 Борсук Леся Володимирівна,

заслужена артистка України, відмінник освіти України, художній керівник народного художнього колективу спортивно-танцювального ансамблю «Пульс»

Розглянуто на засіданні кафедри хореографії та пластичного виховання

(Протокол № 8 від «29» серпня 2022)

Завідувач кафедри: Старостін Юрій Олександрович.

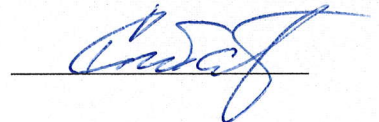

Погоджено

Декан Факультету театрального мистецтва

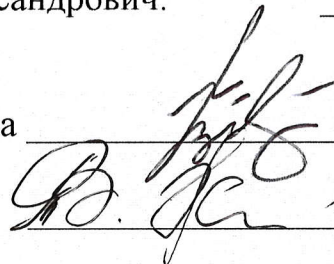

Білан В.В.

Начальник методичного відділу

із забезпечення якості освіти

Жицька Т.В.

Затверджено

Вченою радою КНУТКІТ імені І. К. Карпенка-Карого

(Протокол № 10 від 30 серпня 2022)

Голова Вченої ради

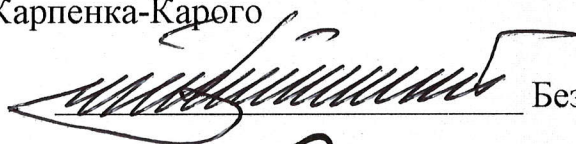

Безгін О.І.

Проректор з науково-педагогічної роботи



Кратт О.А.

ПЕРЕДМОВА

Освітньо професійна програма «Мистецтво балету» спрямована на формування професійних компетентностей здобувачів вищої освіти для здійснення виконавської, балетмейстерської, педагогічної діяльності відповідно до сучасних вимог мистецтва хореографії та мистецької освіти. Програма визначає вимоги до рівня освіти осіб, які можуть розпочати навчання за цією програмою, включає перелік навчальних дисциплін і логічну послідовність їх вивчення, кількість кредитів ЄКТС, необхідних для виконання цієї програми, а також очікувані програмні результати навчання, які повинен опанувати здобувач першого (бакалаврського) рівня вищої освіти.

Освітньо-професійна програма «Мистецтво балету», розроблена на підставі Закону України «Про вищу освіту» та Стандарту вищої освіти першого (бакалаврського) рівня галузі знань 02 «Культура і мистецтво» спеціальності 026 «Сценічне мистецтво», затвердженого і введеного в дію наказом МОН України від 30.06.2021 р. № 741 відповідно до вимог ст. 1, 9, 25 Закону «Про вищу освіту», Національної рамки кваліфікацій та інших регламентуючих документів.

Потенційними користувачами ОПП «Мистецтво балету» є науково-педагогічний склад, здобувачі вищої освіти КНУКіТ імені І. Карпенко – Карого, а також потенційні стейкхолдери.

Програма відповідає першому (бакалаврському) рівню вищої освіти та шостому кваліфікаційному рівню за Національною рамкою кваліфікацій України.

Програма детально структурована: містить обов'язковий і вибіркові блоки дисциплін. Визначені в освітньо-професійній програмі «Мистецтво балету» освітні компоненти, практики, форми контролю та ін. спрямовані на формування заявлених компетентностей та результатів навчання, які демонструють високий рівень підготовки фахівців, що є запорукою широкого спектру подальшої професійної діяльності та конкурентоспроможності на ринку праці.

Освітньо професійна програма «Мистецтво балету» розвиває перспективи як українського так і світового хореографічного мистецтва, забезпечує підготовку висококваліфікованих фахівців художньо-творчої та виконавської ланок, педагогів сценічного мистецтва. Програма виконується в активному творчому середовищі і скерована на інтеграцію українського хореографічного мистецтва у світове.

1. Профіль освітньої програми зі спеціальності 026 Сценічне мистецтво (за спеціалізацією «Мистецтво балету»)

1 – Загальна інформація	
Повна назва вищого навчального закладу та структурного підрозділу	Київський національний університет театру кіно і телебачення імені І. К. Карпенка-Карого. Кафедра хореографії та пластичного виховання
Ступінь вищої освіти та назва кваліфікації мовою оригіналу	Перший (бакалаврський) ступінь Спеціалізація: мистецтво балету
Офіційна назва освітньої програми	Мистецтво балету
Тип диплому та обсяг освітньої програми	Диплом бакалавра – одиничний, 240 кредитів ЄКТС, термін навчання 3 роки 10 місяців
Наявність акредитації	
Цикл / рівень	НРК України – 6 рівень, FQ-EHEA – перший цикл, EQF– 6 рівень
Передумови	Особа має право здобувати ступінь бакалавра: - за умови наявності повної загальної середньої освіти; - на базі початкового рівня вищої освіти (молодший фаховий бакалавр), на базі освітньо-кваліфікаційного рівня «молодший спеціаліст» в обсязі 180 кредитів ЄКТС
Мова(и) викладання	Українська
Термін дії освітньої програми	До 1 липня 2028 р. Сертифікат : УД № 11010588
Інтернет-адреса постійного розміщення опису освітньої програми	www.knutkt.com.ua
2 – Мета освітньої програми	
Забезпечити підготовку висококваліфікованих фахівців в галузі сценічного мистецтва, які володіють знаннями з теорії, історії культури і мистецтв, здатні реалізовувати в практичній діяльності виконавські, викладацькі, балетмейстерські, організаційно-управлінські вміння та навички з урахуванням особливостей мистецтва хореографії та сучасних світових тенденцій.	
3 - Характеристика освітньої програми	
Предметна область (галузь знань, спеціальність, спеціалізація (за наявності))	Галузь знань 02 Культура і мистецтво, спеціальність 026 Сценічне мистецтво. Освітньо-професійна програма містить: - обов'язкову компоненту - 180 кредитів ЄCTS, що складає 75% від загального обсягу ОПП; - вибіркову компоненту - 60 кредитів ЄCTS, що складає 25 % від загального обсягу ОПП. <i>Об'єкти вивчення та діяльності:</i> сценічне мистецтво як мистецький феномен, теорія та практика сценічного мистецтва та освіти. <i>Цілі навчання:</i> підготовка фахівців здатних розв'язувати складні спеціалізовані задачі у сфері сценічного мистецтва. <i>Теоретичний зміст предметної області:</i> ключові поняття, концепції, засади сценічного мистецтва, сценічне мистецтво як соціокультурний та мистецький феномен, теорія та практика сценічного мистецтва.

	<p><i>Методи, методики та технології:</i></p> <ul style="list-style-type: none"> - методи мистецтвознавства; - методи створення, методики аналізу, технології відтворення та критичної рецепції сценічного тексту; - моделювання багатовимірної професійної реальності; технології підготовки, випуску, організаційного та педагогічного супроводу, просування, репродукування, презентації, популяризації сценічного продукту; - інформаційні та комунікативні технології. <p><i>Інструменти та обладнання:</i></p> <ul style="list-style-type: none"> - комп'ютерне та програмне забезпечення; мультимедійні засоби у сфері сценічного мистецтва; <p>обладнання для створення, фіксації та дослідження продуктів сценічного мистецтва.</p>
Орієнтація освітньої програми	Освітньо-професійна програма для бакалавра
Основний фокус освітньої програми та спеціалізації	Програма спрямована на формування професійних компетентностей здобувачів вищої освіти для здійснення виконавської, балетмейстерської, педагогічної діяльності відповідно до сучасних вимог мистецтва хореографії та мистецької освіти.
Особливості програми	<p>Освітня програма містить ознайомчу, навчальну, виробничу та переддипломну практику, має широкий спектр вибіркового навчальних дисциплін.</p> <p>Програма розвиває перспективи як українського так і світового хореографічного мистецтва, забезпечує підготовку висококваліфікованих фахівців художньо-творчої та виконавської ланок, педагогів сценічного мистецтва.</p> <p>Програма виконується в активному творчому середовищі і скерована на інтеграцію українського хореографічного мистецтва у світове, заохочуються участь у міжнародних конференціях / фестивалях.</p>
4 – Придатність випускників до працевлаштування та подальшого навчання	
Придатність до працевлаштування	<p>Робота у закладах мистецтва та культури державних та недержавних форм власності, проєктних установах соціокультурного та видовищно-театрального напрямку.</p> <p>Випускники <i>мають право</i> обіймати посади за професією, назва якої відповідає Національному класифікатору України «Класифікатор професій» ДК 003:2010:</p> <ul style="list-style-type: none"> - Викладач хореографічних дисциплін; - Методист позашкільного закладу освіти; - Методист культурно-освітнього закладу; - Артист (танцювального ансамблю, танцювального та хорового колективу, ансамблю пісні і танцю та ін.); - Артист балету - Артист балету (соліст) - Асистент балетмейстера; - Балетмейстер; - Керівник танцювального колективу; - Репетитор з балету;

Подальше навчання	Можливість навчання за програмою другого (магістерського) рівня вищої освіти. Набуття додаткових кваліфікацій в системі післядипломної освіти.
5 – Викладання та оцінювання	
Викладання та навчання	Комбінація лекцій, семінарських занять, індивідуальних, практичних та самостійних занять із розв'язування виконавських проблем творчих проєктів, дослідницькі роботи, підготовка кваліфікаційної роботи бакалавра. Навчання має студентоцентрований характер, орієнтований на використання інтерактивних методів викладання.
Оцінювання	Оцінювання навчальних досягнень студентів здійснюється за системою ECTS. <i>Поточний контроль:</i> усне та письмове опитування, тестування, захист індивідуальних завдань. <i>Підсумковий контроль:</i> екзамени та заліки з урахуванням накопичених балів поточного контролю. <i>Державна атестація</i> здійснюється у формі демонстрації творчого проєкту, який студент реалізовує самостійно і демонструє прилюдно. Творчий проєкт супроводжується пояснювальною запискою (обґрунтуванням концепції проєкту, методики його створення та втілення тощо).
6 – Програмні компетентності	
Інтегральна компетентність	Здатність розв'язувати складні спеціалізовані задачі у сфері сценічного мистецтва із застосуванням теорій та методів мистецтвознавства, театральної педагогіки, психології творчості, культурології.
Загальні компетентності (ЗК)	ЗК01. Здатність реалізувати свої права і обов'язки як члена суспільства, усвідомлювати цінності громадянського (вільного демократичного) суспільства та необхідність його сталого розвитку, верховенства права, прав і свобод людини і громадянина в Україні. ЗК02. Здатність зберігати та примножувати моральні, культурні, наукові цінності і досягнення суспільства на основі розуміння історії та закономірностей розвитку предметної області, її місця у загальній системі знань про природу і суспільство та у розвитку суспільства, техніки і технологій. ЗК03. Здатність приймати автономні рішення в процесі професійної діяльності та нести за них відповідальність. ЗК04. Здатність спілкуватися державною мовою як усно, так і письмово. ЗК05. Здатність спілкуватися іноземною мовою. ЗК06. Здатність застосовувати традиційні й альтернативні інноваційні технології (відео-, TV-, цифрове, медіа- мистецтва і т. ін.) в процесі створення мистецького проєкту, його реалізації та презентації. ЗК07. Здатність розробляти і впроваджувати оптимальні виробничі прийоми, удосконалювати організацію професійної діяльності. ЗК08. Здатність формувати комунікаційну стратегію в процесі професійної діяльності.

<p>Спеціальні (фахові, предметні) компетентності</p>	<p>СК01. Здатність генерувати задум та здійснювати розробку нової художньої ідеї та її втілення у творі сценічного мистецтва.</p> <p>СК02. Здатність збирати, обробляти, аналізувати, синтезувати та інтерпретувати художню інформацію з метою відтворення у художніх сценічних творах.</p> <p>СК03. Здатність здійснювати репетиційну діяльність, ставити та вирішувати професійні завдання, творчо співпрацювати з учасниками творчого процесу.</p> <p>СК04. Здатність до професійного опанування змістових (інформаційного, виразно-образного) рівнів сценічного твору.</p> <p>СК05. Здатність до публічної презентації результату своєї творчої (інтелектуальної) діяльності.</p> <p>СК06. Здатність аналізувати та використовувати практичний досвід, набутий у процесі професійної діяльності, участі у різноманітних мистецьких проєктах в подальшій виконавській та педагогічній діяльності в сфері сценічного мистецтва.</p> <p>СК07. Здатність до розуміння та оцінювання актуальних культурно-мистецьких процесів.</p> <p>СК08. Здатність використовувати інтелектуальний потенціал, професійні знання, креативний підхід до розв'язання завдань та вирішення проблем у творчо-виробничій сценічній діяльності.</p> <p>СК09. Здатність до спілкування з широкою професійною та науковою спільнотою та громадськістю з питань сценічного мистецтва та виробництва, до взаємодії із представниками інших творчих професій.</p> <p>СК10. Здатність використовувати широкий спектр міждисциплінарних зв'язків для забезпечення освітнього процесу в початкових, профільних, фахових закладах освіти.</p> <p>СК11. Здатність розробляти і реалізовувати просвітницькі проєкти з метою популяризації сценічного мистецтва в широких верствах суспільства, в тому числі і з використанням можливостей театральної преси, телебачення, Інтернету.</p> <p>СК12. Здатність аналізувати твори літератури і мистецтва на основі критичного осмислення теорій, принципів, методів і понять сценічного мистецтва.</p> <p>СК13. Здатність вільно орієнтуватися у напрямках, стилях, жанрах та видах сценічного мистецтва, творчій спадщині видатних майстрів.</p> <p>СК14. Здатність дотримуватись толерантності у міжособистісних стосунках, володіти етикою добродійних взаємовідносин в сфері виробничої діяльності.</p> <p>СК15. Здатність застосовувати техніку виконання та методик викладання фахових дисциплін в сфері початкової, профільної, фахової передвищої мистецької освіти, а також у професійній сфері з урахуванням специфіки діяльності хореографічних колективів.</p> <p>СК16. Здатність забезпечувати та демонструвати високий виконавський рівень різноманітними професійними техніками, виконавськими прийомами, використовувати їх як виражальний засіб.</p> <p>СК17. Здатність враховувати етичні засади професійної діяльності.</p>
---	--

7 – Програмні результати навчання

- ПР01. Визначати взаємозв'язок цінностей громадянського суспільства із засадами розвитку сфери культури й мистецтва в Україні.
- ПР02 . Співвідносити мистецькі ідеї та твори із соціальним, культурним та історичним контекстом для глибшого їх розуміння.
- ПР03. Аналізувати проблемні ситуації й приймати обгрунтовані рішення для їх розв'язання.
- ПР04. Вільно спілкуватися з професійних питань державною та іноземною мовами усно і письмово.
- ПР05. Застосовувати сучасні цифрові технології та спеціалізоване програмне забезпечення до розв'язання відповідних задач у сфері сценічного мистецтва.
- ПР06. Мати концептуальні наукові та практичні знання у сфері сценічного мистецтва.
- ПР07. Аналізувати та враховувати естетичні запити глядачів.
- ПР08. Знати і розуміти історію мистецтв на рівні, необхідному для застосування виражально-зображальних засобів відповідно до стилю, виду, жанру хореографічного проекту.
- ПР09. Генерувати та концептуалізувати художню ідею та твір.
- ПР10. Визначати місце хореографії в системі міждисциплінарних зв'язків з метою ствердження національної самосвідомості та ідентичності.
- ПР011. Використовувати інноваційні технології, оптимальні засоби, методики, спрямовані на удосконалення професійної діяльності, підвищення особистісного рівня володіння фахом.
- ПР12. Обирати оптимальні художньо-виражальні та технічні засоби відтворення креативного задуму при реалізації сценічного твору (проекту).
- ПР13. Обирати, аналізувати та інтерпретувати художній твір для показу (демонстрації), самостійно обирати критерії для його оцінки.
- ПР14. Розуміти принципи та специфіку діяльності хореографічних колективів, знати особливості створення репертуару та окремих хореографічних композицій, відповідно до вимог мистецьких проектів.
- ПР15. Аналізувати та оцінювати досягнення художньої культури, твори літератури та мистецтва з урахуванням історичного контексту. Здійснювати аргументований критичний аналіз творів сценічного мистецтва. Виявляти тенденції розвитку сучасного мистецько-художнього процесу.
- ПР16. Сприймати інформацію, творчо її переосмислювати та застосовувати в процесі виробничої діяльності.
- ПР17. Розуміти сценічне мистецтво як художній та соціокультурний феномен, знати специфічні відмінності художньої мови театру та перформативних мистецтв.
- ПР18. Організовувати та керувати професійним розвитком осіб та груп, розробляти та реалізовувати творчі проекти.
- ПР19. Здійснювати пошук необхідної інформації у професійній літературі, в мережі Інтернет та інших джерелах.

	<p>ПР20. Практикувати комунікативні навички з метою створення креативної і позитивної атмосфери в колективі.</p> <p>ПР21. Володіти технікою виконання та методикою викладання фахових дисциплін, аналізувати результати викладацької діяльності.</p> <p>ПР22. Удосконалювати навички та прийоми виконання в процесі створення сценічного образу.</p> <p>ПР23. Управляти складною професійною діяльністю у сфері сценічного мистецтва з урахуванням правових та етичних аспектів.</p>
8 – Ресурсне забезпечення реалізації програми	
Кадрове забезпечення	<p>Кадрове забезпечення відповідає кадровим вимогам щодо забезпечення провадження освітньої діяльності у сфері вищої освіти згідно з діючим законодавством України (Постанова Кабінету Міністрів України «Про затвердження Ліцензійних умов провадження освітньої діяльності закладів освіти» від 30.12.2015 № 1187 (зі змінами, внесеними згідно з Постановою Кабінету Міністрів № 347 від 10.05.2018, № 365 від 24.03.2021) До реалізації програми залучаються науково-педагогічні працівники з науковими ступеннями, почесними та вченими званнями, висококваліфіковані фахівці-практики з досвідом роботи у сфері хореографічного мистецтва, а також іноземні викладачі у якості гостьових лекторів і практиків. З метою підвищення фахового рівня всі науково-педагогічні працівники один раз на п'ять років проходять стажування / курси підвищення кваліфікації.</p>
Матеріально-технічне забезпечення	<ul style="list-style-type: none"> - спеціально обладнані навчальні, сценічні, тренінгові, танцювальні аудиторії; - навчальна лабораторія; - наукова та кафедральна бібліотека; - офіційний сайт КНУТКіТ ім. І. Карпенка-Карого; - сторінки в соціальних мережах; - точки бездротового доступу до мережі Інтернет; - аудіовізуальні технічні засоби. - аудіо- та відеозаписи балетних вистав, театральних та музичних творів; - комп'ютерне програмне забезпечення; - навчальні плани; - навчальні посібники; - графіки навчального процесу; - навчально-методичні комплекси дисциплін; - навчальні та робочі програми дисциплін; - дидактичні матеріали для самостійної та індивідуальної роботи студентів; - методичні вказівки щодо виконання бакалаврської роботи; - критерії оцінювання рівня підготовки;
Інформаційне та навчально-методичне забезпечення	<p>Сучасні універсальні та спеціалізовані інформаційні системи (інформаційно-комунікаційні, інформаційно-пошукові, інформаційно-аналітичні) та інші програмні продукти, навчально-методична література.</p>
9 – Академічна мобільність	
Національна кредитна мобільність	<p>Можлива на основі укладання угод про академічну кредитну мобільність між Київським національним</p>

	університетом театру, кіно і телебачення ім. І. Карпенка-Карого із закладами вищої освіти України.
Міжнародна кредитна мобільність	Можлива на основі укладання угод про академічну кредитну мобільність із закладами вищої освіти країн.
Навчання іноземних здобувачів вищої освіти	Навчання іноземних студентів може здійснюватися у межах ліцензійного обсягу спеціальності і Правил прийому до КНУТКІТ ім. І. Карпенка-Карого.

2. Перелік компонент освітньо-професійної програми та їх логічна послідовність.

2.1. Перелік компонент ОПП.

	Компоненти освітньої програми (навчальні дисципліни, курсові проекти (роботи), практики, кваліфікаційна робота)	Кількість кредитів	Форма підсумкового контролю
1	2	3	4
Обов'язкові компоненти ОПП			
Блок гуманітарних дисциплін			
ОК 1	Історія та культура України	5	екзамен
ОК 2	Естетика	3	екзамен
ОК 3	Філософія	3	екзамен
ОК 4	Українська мова	3	екзамен
ОК 5	Іноземна мова	5	залік, екзамен
ОК 6	Історія театру	7	залік, екзамен
ОК 7	Історія образотворчого мистецтва	3	екзамен
ОК 8	Історія музики	3	екзамен
ОК 9	Історія костюму та побуту	3	залік
Блок професійно-орієнтованих дисциплін			
ОК 10	Мистецтво балетмейстера	20	залік, екзамен
ОК 11	Техніка виконання та методика викладання класичного танцю	35	екзамен
ОК 12	Техніка виконання та методика викладання Contemporary та Modern	20	залік, екзамен
ОК 13	Акторська майстерність в хореографії	6	залік, екзамен
ОК 14	Техніка виконання та методика викладання характерного танцю	12	залік, екзамен
ОК 15	Теорія музики	4	залік
ОК 16	Основи балетного клавіру та партитури	3	залік
ОК 17	Історія хореографічного мистецтва	12	залік, екзамен
ОК 18	Техніка виконання та методика викладання форм сучасної хореографії	10	залік, екзамен
ОК 19	Ознайомча практика	4	залік
ОК 20	Навчальна практика	4	залік
ОК 21	Виробнича практика	6	залік
ОК 22	Переддипломна практика	6	залік
ОК 23	Творчий проект Підсумкова атестація	3	демонстрація творчого проекту
Загальний обсяг обов'язкових компонентів:		180	
Вибіркові компоненти ОПП 1			
Вибірковий блок 1			
ВБ 1.1.	Культура української мови	3	екзамен
ВБ 1.2.	Історія української літератури	3	залік
ВБ 1.3.	Історія зарубіжної літератури	3	залік
ВБ 1.4.	Правознавство	3	залік

ВБ 1.5.	Сценографія	5	залік
ВБ 1.6.	Техніка виконання та методика викладання українського народно-сценічного танцю	10	залік, екзамен
ВБ 1.7.	Дуетний танець	6	залік
ВБ 1.8.	Зразки класичної спадщини	6	екзамен
ВБ 1.9.	Історико-побутовий танець	6	залік, екзамен
ВБ 1.10.	Імпровізація та контактна імпровізація	6	залік, екзамен
ВБ 1.11.	Мистецтво пастижера	5	залік
ВБ 1.12.	Інформатика	4	залік
Вибірковий блок 2 (за наявності)			
ВБ 2.1.	Ділова українська мова	3	екзамен
ВБ 2.2.	Тенденції розвитку сучасної української літератури	3	залік
ВБ 2.3.	Сучасна світова література	3	залік
ВБ 2.4.	Психологія	3	залік
ВБ 2.5.	Обладнання сцени	5	залік
ВБ 2.6.	Українська народна хореографія	10	залік, екзамен
ВБ 2.7.	Основи роботи з партнером	6	залік
ВБ 2.8.	Музично-хореографічні форми класичного танцю	6	екзамен
ВБ 2.9.	Народні та салонні історичні танці	6	залік, екзамен
ВБ 2.10.	Техніка виконання jazz-contemporary	6	залік, екзамен
ВБ 2.11.	Грим	5	залік
ВБ 2.12.	Сучасні інформаційні технології	4	залік
Загальний обсяг вибіркового компонента:		60	
ЗАГАЛЬНИЙ ОБСЯГ ОСВІТНЬОЇ ПРОГРАМИ		240	

І Згідно із Законом України «Про вищу освіту» студенти мають право на «вибір навчальних дисциплін у межах, передбачених відповідною освітньою програмою та робочим навчальним планом, в обсязі, що становить не менш як 25 відсотків загальної кількості кредитів ЄКТС, передбачених для даного рівня вищої освіти. При цьому здобуванні певного рівня вищої освіти мають право вибирати навчальні дисципліни, що пропонуються для інших рівнів вищої освіти, за погодженням з керівником відповідного факультету чи підрозділу».

Вищі навчальні заклади самостійно визначають механізми реалізації права студентів на вибір навчальних дисциплін (описується відповідним Положенням). Вибіркові дисципліни можуть формуватися у блоки, тоді студент вибирає блок дисциплін, після чого усі дисципліни блоку стають обов'язковими для вивчення. Рекомендується використовувати як блочні форми вибору, так і повністю вільний вибір дисциплін студентами.

2.1. СТРУКТУРНО-ЛОГІЧНА СХЕМА ОПП

Вибірковий блок 1

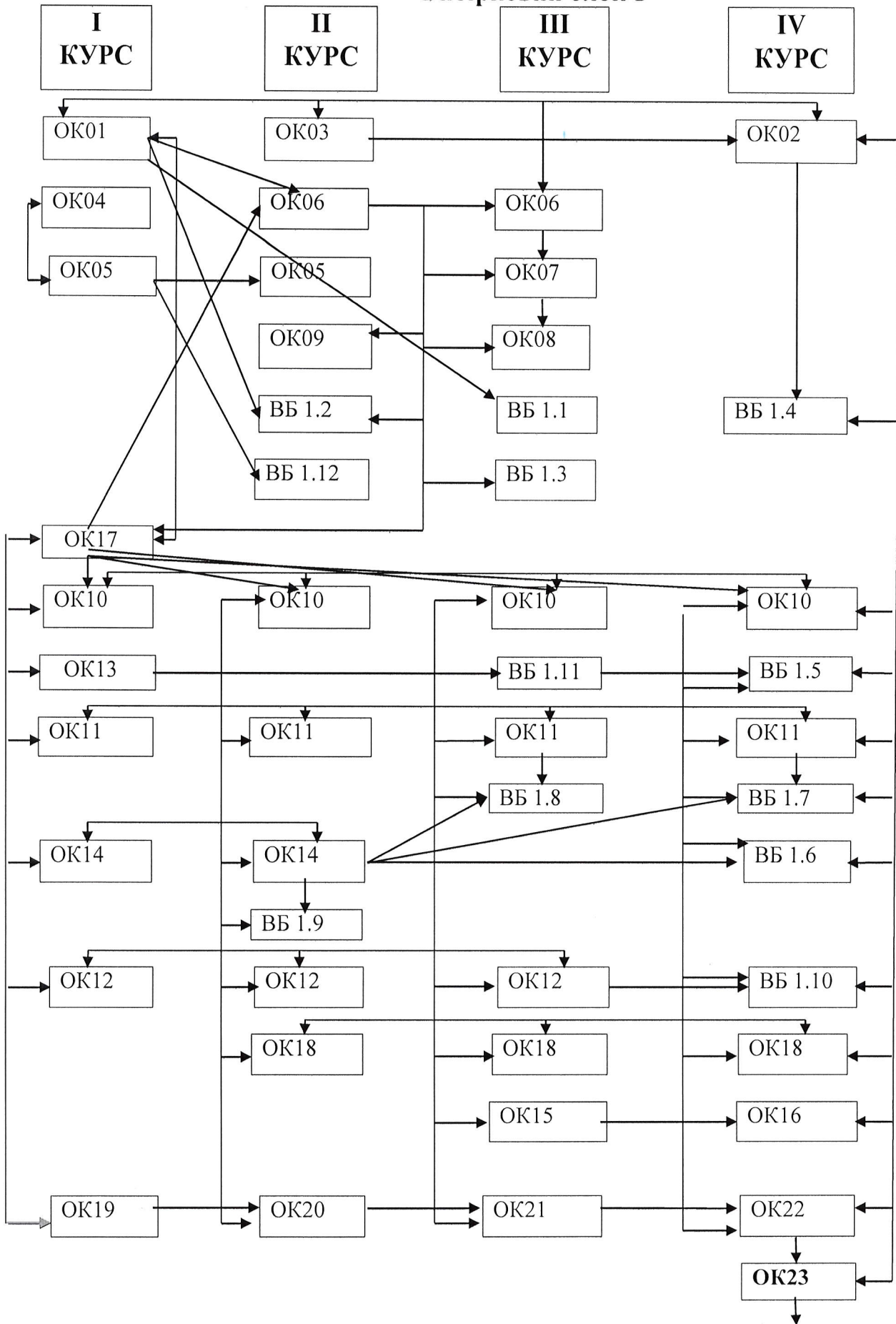

Вибірковий блок 2

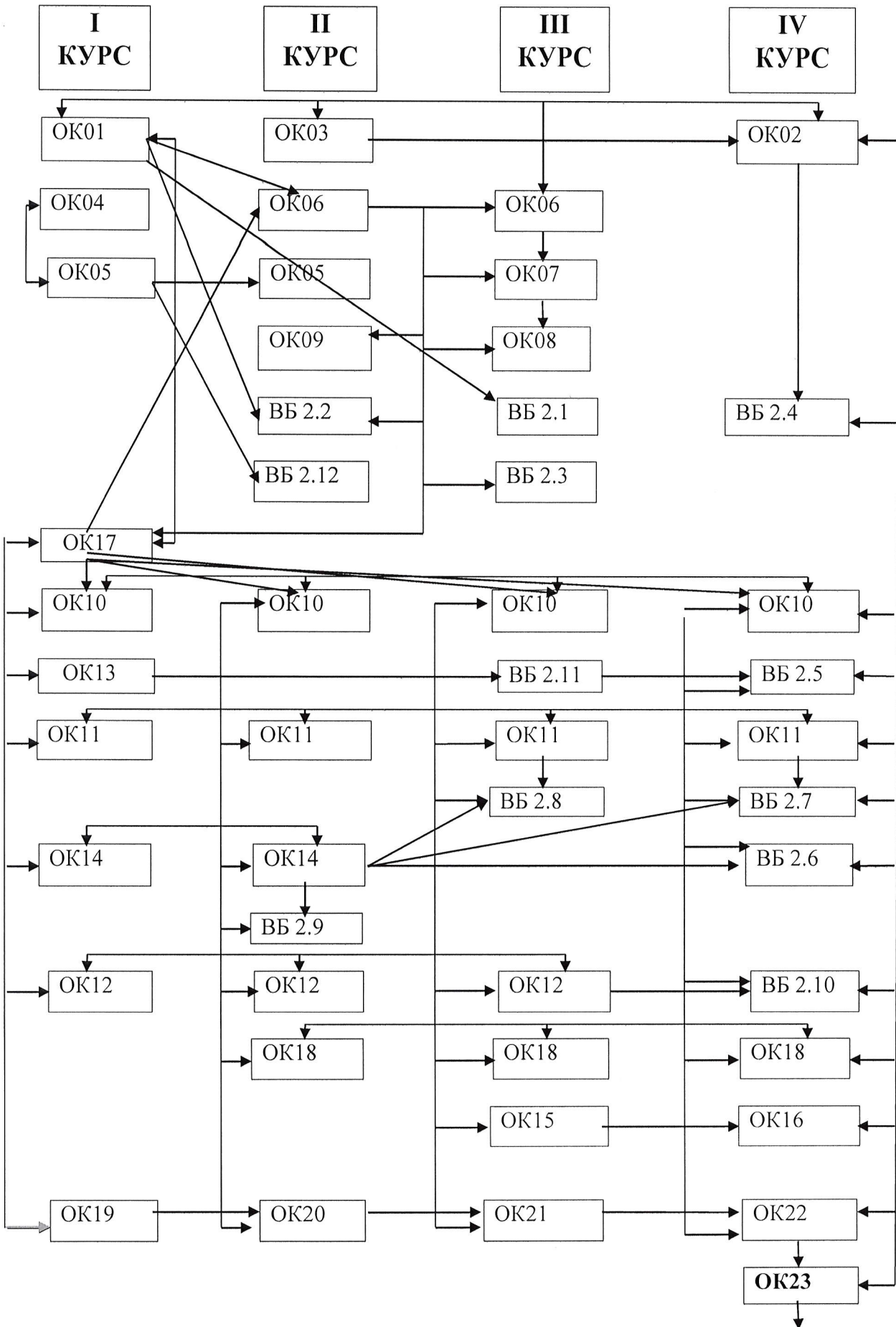

3. Форма атестації здобувачів вищої освіти

Державна атестація здійснюється у формі демонстрації творчого проекту, який студент реалізовує самостійно і демонструє прилюдно. Творчий проект супроводжується пояснювальною запискою (обґрунтуванням концепції проекту, методики його створення та втілення тощо).

Бакалаврський творчий проект (**цілісний хореографічний твір**, що містить **декілька частин** (епізодів, сцен, танців та ін.), на підставі якого визначають рівень загальної та спеціальної підготовки студента на бакалаврському рівні, його здатність застосовувати набуті компетентності під час вирішення конкретних мистецьких, педагогічних, організаційних проблем, схильність до аналізу та самостійного узагальнення матеріалу з теми творчого проекту, готовність до виконання завдань професійної діяльності у сфері хореографії.

Атестація здійснюється відкрито і публічно та завершується видачою документу встановленого зразка про присудження йому ступеня бакалавр із присвоєнням кваліфікації: - **бакалавр сценічного мистецтва за спеціалізацією мистецтво балету**

4. Матриця відповідності програмних компетентностей компонентам освітньої програми (вибірковий блок 1)

	OK 1	OK 2	OK 3	OK 4	OK 5	OK 6	OK 7	OK 8	OK 9	OK 10	OK 11	OK 12	OK 13	OK 14	OK 15	OK 16	OK 17	OK 18	OK 19	OK 20	OK 21	OK 22	OK 23	BK 1.1	BK 1.2	BK 1.3	BK 1.4	BK 1.5	BK 1.6	BK 1.7	BK 1.8	BK 1.9	BK 1.10	BK 1.11	BK 1.12			
ЗК01	+	+	+																+								+											
ЗК02	+	+	+			+	+	+	+								+		+								+	+										
ЗК03		+	+			+	+	+	+								+			+	+	+			+		+											
ЗК04				+																					+	+												
ЗК05					+																						+											
ЗК06				+	+																+	+															+	
ЗК07				+	+															+		+						+									+	
ЗК08				+	+														+	+					+	+	+	+										
СК01										+													+	+													+	
СК02										+			+											+	+				+								+	
СК03										+	+	+		+				+			+	+																
СК04										+					+	+			+	+		+																
СК05										+														+														
СК06											+	+		+				+											+									
СК07										+									+	+	+			+														
СК08										+	+	+	+	+				+		+	+	+	+	+														
СК09										+					+	+																						
СК10										+	+	+		+				+			+	+	+						+	+	+	+	+	+	+	+		
СК11																								+				+										
СК12										+	+	+		+	+	+		+						+														
СК13										+			+		+	+					+	+	+															
СК14										+	+	+		+				+		+	+	+	+	+														
СК15											+	+		+				+			+	+	+						+	+	+	+	+	+	+	+		
СК16											+	+		+				+			+	+	+						+	+	+	+	+	+	+	+		
СК17																							+	+				+										

**Матриця відповідності програмних компетентностей
компонентам освітньої програми (вибірковий блок 2)**

	OK1	OK2	OK3	OK4	OK5	OK6	OK7	OK8	OK9	OK10	OK11	OK12	OK13	OK14	OK15	OK16	OK17	OK18	OK19	OK20	OK21	OK22	OK23	BK2.1	BK2.2	BK2.3	BK2.4	BK2.5	BK2.6	BK2.7	BK2.8	BK2.9	BK2.10	BK2.11	BK2.12			
ЗК01	+	+	+															+						+														
ЗК02	+	+	+			+	+	+	+								+		+						+	+	+											
ЗК03		+	+			+	+	+	+								+			+	+	+			+													
ЗК04				+																						+												
ЗК05					+																						+											
ЗК06				+	+															+	+																+	
ЗК07				+	+															+		+						+									+	
ЗК08				+	+														+	+						+	+	+										
СК01										+													+	+													+	
СК02										+			+											+	+				+									+
СК03										+	+	+		+					+			+	+															
СК04										+					+	+			+	+		+																
СК05										+														+														
СК06											+	+		+					+											+								
СК07										+									+	+	+			+														
СК08										+	+	+	+	+				+		+	+	+	+	+														
СК09										+					+	+																						
СК10										+	+	+		+				+			+	+	+						+	+	+	+	+	+	+	+		
СК11																								+			+											
СК12										+	+	+		+	+	+		+						+														
СК13										+			+		+	+						+	+	+														
СК14										+	+	+		+				+		+	+	+	+	+														
СК15											+	+		+				+			+	+	+						+	+	+	+	+	+	+	+		
СК16											+	+		+				+			+	+	+						+	+	+	+	+	+	+	+		
СК17																							+	+			+											

**5. Матриця забезпечення програмних результатів навчання (ПРН)
відповідними компонентами освітньої програми (вибірковий блок 1)**

	ОК 1	ОК 2	ОК 3	ОК 4	ОК 5	ОК 6	ОК 7	ОК 8	ОК 9	ОК 10	ОК 11	ОК 12	ОК 13	ОК 14	ОК 15	ОК 16	ОК 17	ОК 18	ОК 19	ОК 20	ОК 21	ОК 22	ОК 23	ВК 1.1	ВК 1.2	ВК 1.3	ВК 1.4	ВК 1.5	ВК 1.6	ВК 1.7	ВК 1.8	ВК 1.9	ВК 1.10	ВК 1.11	ВК 1.12					
ПР 1	+	+	+			+	+	+	+	+							+		+																					
ПР 2	+	+	+			+	+	+	+	+			+		+	+	+				+		+	+	+	+	+	+									+			
ПР 3																					+	+			+															
ПР 4				+	+														+	+	+	+	+	+																
ПР 5				+	+																+		+															+		
ПР 6				+	+	+	+	+	+	+			+		+	+	+			+	+		+	+		+	+													
ПР 7		+	+							+														+			+	+												
ПР 8						+	+	+	+	+			+		+	+	+				+		+	+		+	+													
ПР 9										+												+	+														+			
ПР 10										+	+	+		+					+		+	+																		
ПР 11				+	+					+	+	+	+	+	+	+			+			+	+				+	+	+	+	+	+	+	+	+	+	+	+	+	
ПР 12				+	+					+	+	+	+	+	+	+			+			+	+				+	+	+	+	+	+	+	+	+	+	+	+	+	
ПР 13	+									+												+	+																	
ПР 14											+	+		+				+	+		+								+	+	+	+	+	+	+	+	+			
ПР 15	+	+	+	+	+	+	+	+	+	+					+	+	+		+	+			+			+	+		+											
ПР 16										+	+	+	+	+	+	+			+			+	+						+	+	+	+	+	+	+	+	+	+	+	+
ПР 17				+	+					+	+	+	+	+				+	+	+		+	+					+	+	+	+	+	+	+	+	+	+	+	+	+
ПР 18										+			+									+	+					+												
ПР 19				+	+	+	+	+	+	+							+			+	+	+	+			+	+	+												+
ПР 20				+	+					+	+	+	+	+				+			+	+	+						+	+	+	+	+	+	+	+	+	+	+	+
ПР 21				+	+						+	+	+	+				+										+	+	+	+	+	+	+	+	+	+	+	+	+
ПР 22											+	+		+				+			+								+	+	+	+	+	+	+	+	+	+	+	+
ПР 23																						+						+												

**Матриця забезпечення програмних результатів навчання (ПРН)
відповідними компонентами освітньої програми (вибірковий блок 2)**

	ОК 1	ОК 2	ОК 3	ОК 4	ОК 5	ОК 6	ОК 7	ОК 8	ОК 9	ОК 10	ОК 11	ОК 12	ОК 13	ОК 14	ОК 15	ОК 16	ОК 17	ОК 18	ОК 19	ОК 20	ОК 21	ОК 22	ОК 23	ВК 2.1	ВК 2.2	ВК 2.3	ВК 2.4	ВК 2.5	ВК 2.6	ВК 2.7	ВК 2.8	ВК 2.9	ВК 2.10	ВК 2.11	ВК 2.12					
ПР 1	+	+	+			+	+	+	+	+							+																							
ПР 2	+	+	+			+	+	+	+	+			+		+	+	+				+			+	+	+	+	+									+			
ПР 3																					+	+			+															
ПР 4				+	+														+	+	+	+	+	+																
ПР 5				+	+																+		+															+		
ПР 6				+	+	+	+	+	+	+			+		+	+	+				+	+		+		+	+													
ПР 7		+	+							+														+				+	+											
ПР 8						+	+	+	+	+			+		+	+	+				+		+		+		+	+												
ПР 9										+													+	+						+								+		
ПР 10										+	+	+		+					+		+	+													+	+	+	+		
ПР 11				+	+					+	+	+	+	+	+			+				+	+				+	+	+	+	+	+	+	+	+	+	+	+	+	
ПР 12				+	+					+	+	+	+	+	+	+		+				+	+				+	+	+	+	+	+	+	+	+	+	+	+		
ПР 13	+									+													+	+																
ПР 14											+	+		+				+	+		+									+	+	+	+	+	+	+	+			
ПР 15	+	+	+	+	+	+	+	+	+	+					+	+	+		+	+			+		+	+		+	+											
ПР 16										+	+	+	+	+	+	+		+					+	+												+	+	+	+	
ПР 17				+	+					+	+	+	+	+				+	+	+		+	+					+	+	+	+	+	+	+	+	+	+	+	+	
ПР 18										+			+										+	+					+											
ПР 19				+	+	+	+	+	+	+								+			+	+	+	+			+	+	+										+	
ПР 20				+	+					+	+	+	+	+				+			+	+	+														+	+	+	+
ПР 21				+	+						+	+	+	+				+																			+	+	+	+
ПР 22											+	+		+				+			+															+	+	+	+	
ПР 23																							+					+												